



Pi

De Pi is een eigenzinnig, strak en tegelijkertijd vriendelijk ogend fietsleunhek met optimale aanbindmogelijkheden. Door de aantrekkelijke vormgeving is Pi geschikt voor vrijwel iedere locatie. Een uniek ontwerp dat tevens perfect aansluit op andere producten uit ons assortiment.





Voordelen

- tijdloos ontwerp
- optimale aanbindmogelijkheden
- eenvoudige plaatsing
- zeer gunstige prijs-kwaliteitverhouding

Toepassingsmogelijkheden

- zeer geschikt voor gebruik in de Ligna fietsenberging
- stadscentra
- winkelcentra
- kantoorgebouwen
- bus/tramhalte

Materialen en afwerking

- staal volblad verzinkt én volblad verzinkt en gecoat
- RVS 316; gebeitst, gepassiveerd en geborsteld
- buisdoorsnede staal en RVS uitvoering: 60 mm

Kleuren

De verzinkte uitvoering is verkrijgbaar in vrijwel iedere gewenste RAL-kleur.

Tussenruimte Pi

Tussen twee Pi-fietsleunhekken adviseren wij de volgende afstanden:

- bij plaatsingsmogelijkheid van de fiets aan één zijde van de Pi minimaal 65 cm
- bij plaatsingsmogelijkheid van de fiets aan beide zijden van de Pi minimaal 90 cm

Montage

Na ingraven van de betonvoet (120 mm onder maaiveld) is de PI eenvoudig met 4 bouten op de betonvoet te bevestigen.

Combinatietypes



Delta, S010-250



Ligna, OV020-550



Mark, S070-250



Etna, S040-350

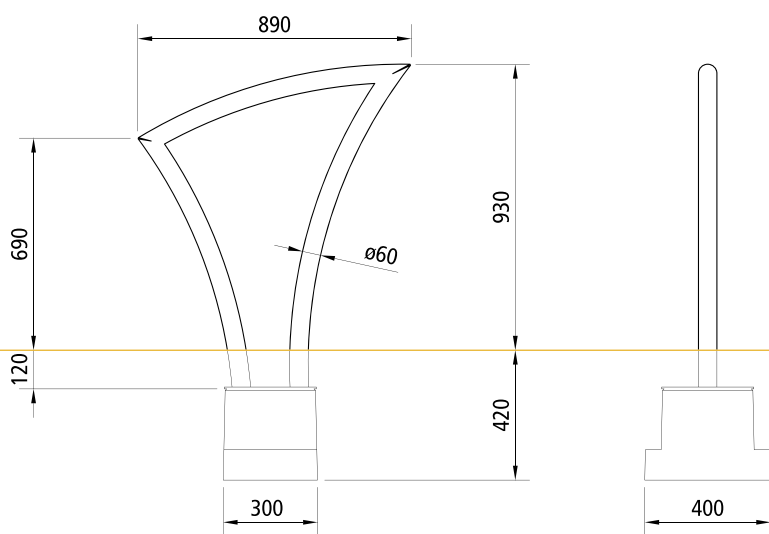

VelopA B.V. NEDERLAND
Achthovenerweg 21
2351 AX Leiderdorp
Postbus 202
2350 AE Leiderdorp

Tel. +31 (0)71 5410321
Fax +31 (0)71 5894152
E-mail info@velopa.com

VelopA N.V./S.A. BELGIË
Leuvenselaan 172 b24
3300 Tienen/Tirlemont

Tel. +32 (0)16 823673
Fax +32 (0)16 823672
E-mail info@velopa.be

VelopA GmbH DUITSLAND
Beckerfelder Straße 96
47269 Duisburg
Postfach 290164
47261 Duisburg

Tel. +49 (0)203 71299716
Fax +49 (0)203 7135481
E-mail info@velopa.com